

ブスバー直取付金具

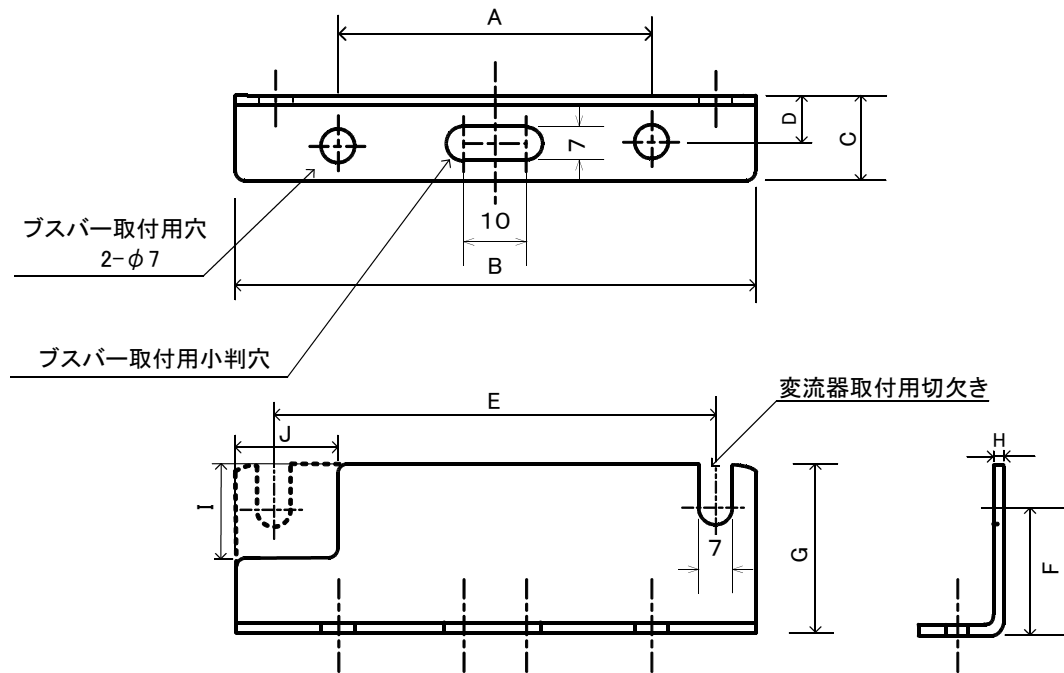

形式	窓寸法 縦×横	外観寸法 縦×横	奥行	取り付け ピッチ	A	B	C	D	E	F	G	H	I	J	材質
52. 1N	14×55	77×103	92	118~137	65	106	17.5	10	93	26.5	34	2.5	ナシ	ナシ	鉄
52. 2N	14×55	77×103	46	118~137	65	106	17.5	10	93	26.5	34	2.5	24	21	鉄
52. 3N	14×55	63×85	46	100~119	65	90	17.5	10	75	18.5	28	2.5	24	21	鉄
52. 4N	14×80	67×114	53	129~148	90	119	17.5	10	104	21	28.5	2.5	24	21	鉄
52. 5N	28×105	82×133	53	148~167	115	138	22.5	15	123	23	37	2.2	24	21	SUS
52. 6N	48×160	163×217	68	247~271	170	222	22.5	15	205	65	77	2.2	24	21	SUS

※点線部分は52. 1N型のみ有り

※塗装色：赤色マンセル5 R 4 / 1 2

ブスバー直取付金具付属部品

	No.	部品内容	数量
C T 固 定 用	①	なべネジ	1
	②	大ワッシャー	3
	④	スプリングワッシャー	1
	⑤	ナット	1
ブ ス バ ー 用	⑥	ばね座金+小座金組み込み 十字穴付き六角ボルト	3
	⑦	フランジ付きナット(スリット有り)	3

※参考

C T取付足付属部品

	部品内容	数量
取 付 足 用	なべネジ	2
	平ワッシャー	4
	スプリングワッシャー	2
	ナット	2

ブスバー直取付金具取り付け解説図

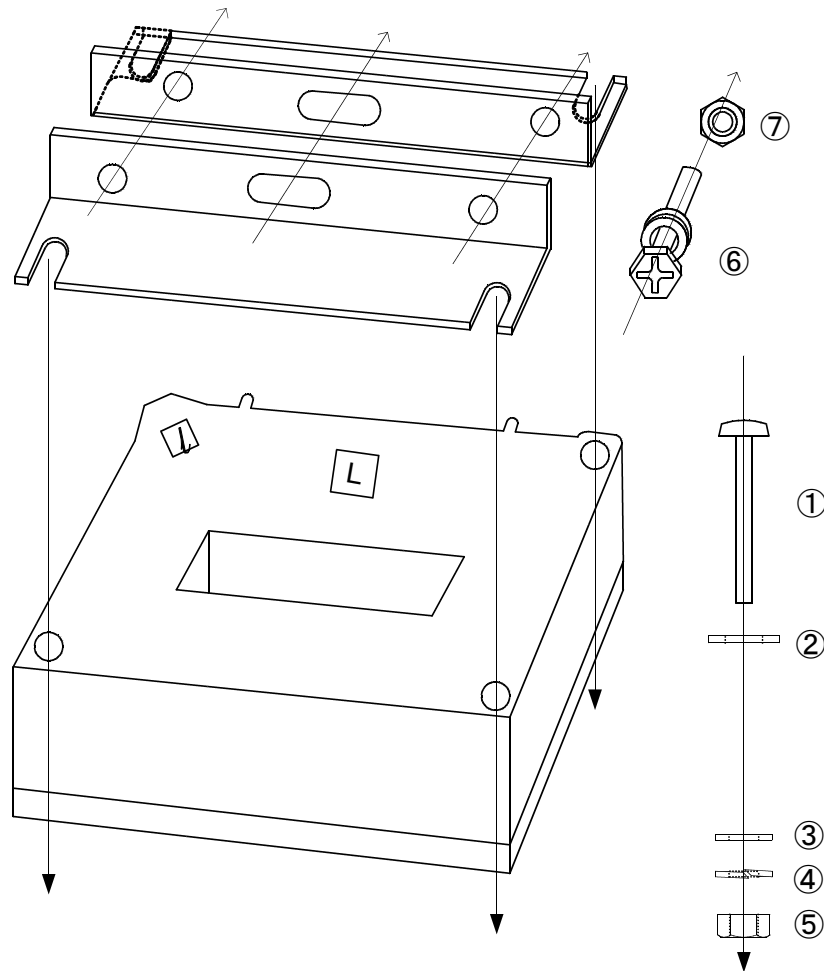

使用部品表

	No.	部品内容	数量
C T 固 定 用	①	M5なベネジ	3
	②	M5大ワッシャー	3
	③	M5平ワッシャー	3
	④	M5スプリングワッシャー	3
	⑤	M5ナット	3
ブ ス バ ー 用	⑥	M6ばね座金+小座金組み込み十字穴付き六角ボルト	3
	⑦	M6フランジ付きナット(スリット有り)	3

ねじ寸法

No.	①	⑥
52. 1N	105	30
52. 2N	60	30
52. 3N	60	30
52. 4N	65	30
52. 5N	65	40
52. 6N	80	65

ご注意：組立に際してはCT取付足付属部品と組合せてご使用下さい。